

# PR@MIX



**Direktantrieb**  
**Leicht zu reinigen**  
**Schnelles Mischen**

**Vollständig patentiertes Design**



**Hohe Leistung für  
Trockenmischanwendungen**

**Fortschrittliche  
Paddeltechnologie**

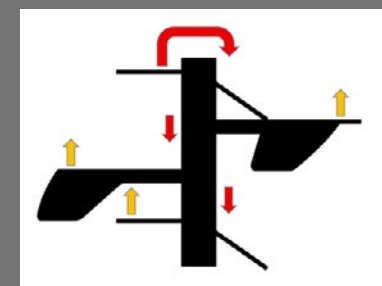

**PMV 100**  
Kapazität: 100 L  
Unbeladen: 180 KG  
Beladen: 424 KG

**PMV 200**  
Kapazität: 200 L  
Unbeladen: 240 KG  
Beladen: 782 KG

**PMV 300**  
Kapazität: 300 L  
Unbeladen: 350 KG  
Beladen: 1020 KG

**Befestigungshalterungen**  
Dreipunkt-Anbauvorrichtung  
Bagger-Drehkopf  
Halterung für Kleinlader



**PM 300**  
Kapazität: 300 L  
Unbeladen: 385 KG  
Beladen: 1065 KG

**PM 500**  
Kapazität: 500 L  
Unbeladen: 550 KG  
Beladen: 1750 KG

**PM 1000**  
Kapazität: 1000 L  
Unbeladen: 960 KG  
Beladen: 3360 KG

**Sonderausstattung**

- Hochdruckreiniger (PM750 & PM1000)
- Ferngesteuertes Umschaltventil, betrieben mit einem Werkzeugakku Ihrer Wahl
- 1,5 m lange Betonrutsche
- Halterung passend für Ihre Maschine
- Seitlicher Auslass

**„Lässt sich nahtlos mit Neigedrehvorrichtungen kombinieren“**

**„Fortschrittliche Paddeltechnologie“**

**„Mischen nach Bedarf – wann und wo es gebraucht wird“**

**„Misch es so, wie es dir gefällt“**

**„3-minütige Taktzeit“**

**„Schnelle Amortisation“**

**„Keine Teilladungszuschläge“**

# PR@MIX

**The Right Mix...On Time**



MINIBRECHANLAGE  
M & R FAHRZEUGHANDEL GMBH

# DIFCO



**World's First!!!**



[f](#) [in](#) [ig](#) [t](#)

info@baggerhandel.de  
minibrechanlage.de



# ALL STAR SCREENING BUCKET

Die begrenzten Ressourcen der Welt wiederverwenden.

## Warum Polyurethan?

- Hohe Produktivität unter schwierigen Bedingungen
- Die Stacheln biegen sich und reinigen sich selbst in nassen oder klebrigen Böden.
- Bringt einen hohen Durchsatz, wo Vibrationsiebe verstopfen oder ins Stocken geraten.
- Erzeugt ein lockeres, krümeliges Endprodukt, ideal für den Landschaftsbau und den Weiterverkauf von Mutterboden.
- PU-Sterne dämpfen Stöße, sind bruchsicher und reduzieren Verschleiß und Wartungsaufwand.
- Leiserer Betrieb – ideal für Wohngebiete, städtische und lärmempfindliche Standorte.

## Anwendungsbereiche



**Schnellwechsler Wellen**

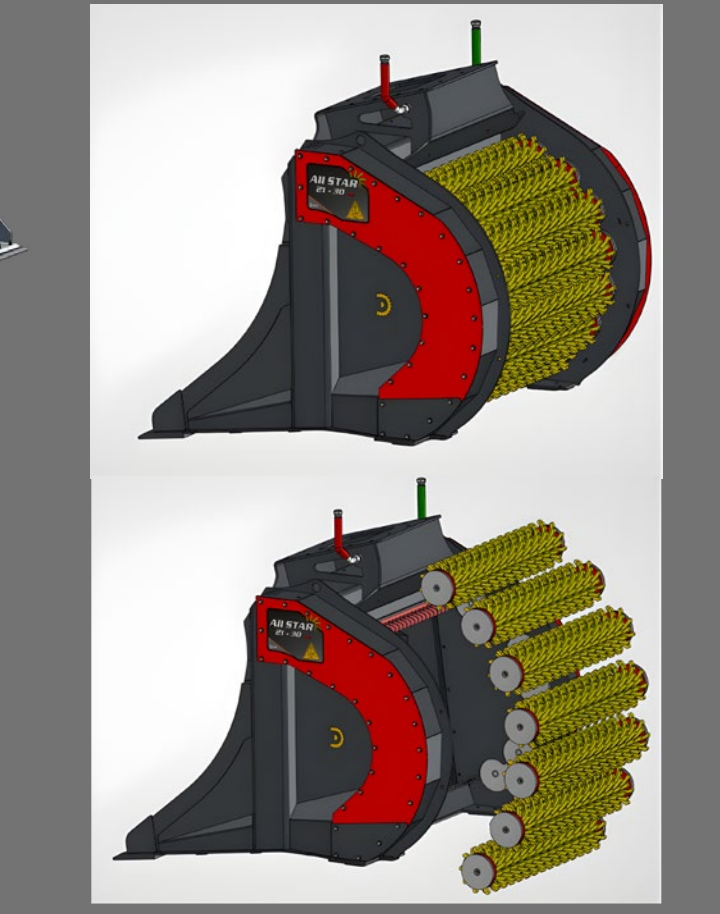

### Radlader

**6-9X**  
 Baggergewicht: 6-9 T  
 Durchsatz: 60-70 T/H  
 Wellen: 8  
 Gewicht: 1250 Kg



### Kompaktlader LD

**LD 0.5**  
 Baggergewicht: 0.5 T  
 Durchsatz: 7-10 T/H  
 Wellen: 2  
 Gewicht: 220 Kg



### Großbagger

**11-14 ALL Star**  
 Baggergewicht: 11-14 T  
 Durchsatz: 45-55 T/H  
 Wellen: 5  
 Gewicht: 975 Kg



### Minibagger

**1-2 ALL Star**  
 Baggergewicht: 1-2 T  
 Durchsatz: 4-6 T/H  
 Wellen: 2  
 Gewicht: 160 Kg

### Siebgröße

	50MM
	40MM
	30MM
	Standard 20MM
	15MM
	10MM

**LD 1-2**  
 Baggergewicht: 1-2 T  
 Durchsatz: 15-20 T/H  
 Wellen: 2  
 Gewicht: 335 Kg

**23-35X**  
 Baggergewicht: 23-35 T  
 Durchsatz: 120-130 T/H  
 Wellen: 12  
 Gewicht: 4250 Kg

**15-20 ALL Star**  
 Baggergewicht: 15-20 T  
 Durchsatz: 60-70 T/H  
 Wellen: 6  
 Gewicht: 1320 Kg

**LD 3-4**  
 Baggergewicht: 3-4 T  
 Durchsatz: 20-25 T/H  
 Wellen: 3  
 Gewicht: 620 Kg

**21-30 ALL Star**  
 Baggergewicht: 21-30 T  
 Durchsatz: 80-90 T/H  
 Wellen: 7  
 Gewicht: 1650 Kg

**LD 5-8**  
 Baggergewicht: 5-8 T  
 Durchsatz: 35-40 T/H  
 Wellen: 4  
 Gewicht: 890 Kg

**2-3 ALL Star**  
 Baggergewicht: 2-3 T  
 Durchsatz: 7-10 T/H  
 Wellen: 2  
 Gewicht: 220 Kg

**4-6 ALL Star**  
 Baggergewicht: 4-6 T  
 Durchsatz: 15-20 T/H  
 Wellen: 3  
 Gewicht: 400 Kg

**7-10 ALL Star**  
 Baggergewicht: 7-10 T  
 Durchsatz: 30-35 T/H  
 Wellen: 4  
 Gewicht: 630 Kg

**31-50 ALL Star**  
 Baggergewicht: 31-50 T  
 Durchsatz: 150-160 T/H  
 Wellen: 8  
 Gewicht: 2350 Kg